

ПОМЕЩЕНИЕ СВОБОДНОГО НАЗНАЧЕНИЯ 35 М²



Г. МОСКВА

г Москва, Можайское шоссе,
д 2

ЛОТ № J59043



ПЛОЩАДЬ
35м²



ЭТАЖ/ЭТАЖНОСТЬ
1/25



НАЛОГОВАЯ



МОЩНОСТЬ ЭЛ.



ПАРКИНГ



СОСТОЯНИЕ
**Типовой
ремонт (Все
кроме офиса)**



СТОИМОСТЬ

15 000 000 Р

5 142 852 м²/ГОД



НАЛОГ
УСН

ПОМЕЩЕНИЕ СВОБОДНОГО НАЗНАЧЕНИЯ 35 М²



МЕТРО

Кунцевская

10 минут пешком



АДРЕС

г Москва, Можайское

шоссе, д 2

ЗАПАДНЫЙ



ОПИСАНИЕ

Предлагается в продажу помещение площадью 35,1 кв.м в ЖК "Кунцево". Помещение расположено в панорамной галерее первого этаже Комплекса. Свободный доступ 24/7. Охрана круглосуточная. Помещение свободной планировки, имеет кондиционер, отдельный вход и мокрую точку. Высокие потолки. Соседи: офисы, адвокат, химчистка, клиника красоты. В этом же здании расположены: отделение Райффайзенбанка с депозитными ячейками, Минимаркет, Фитнес-клуб (с бассейном) и клиника «Мать и дитя». Большая свободная парковка. Пешая доступность: от метро «Кунцевская» - 5 мин., от БКЛ «Кунцевская» - 6 мин., от станции «Кунцевская» (электричка) - 4 мин. Помещение свободного назначения, возможности использования: офис, студия и т.д.
Текущий арендатор: Ателье

ID59043

ПОМЕЩЕНИЕ СВОБОДНОГО НАЗНАЧЕНИЯ 35 М²



ПОМЕЩЕНИЕ СВОБОДНОГО НАЗНАЧЕНИЯ 35 М²

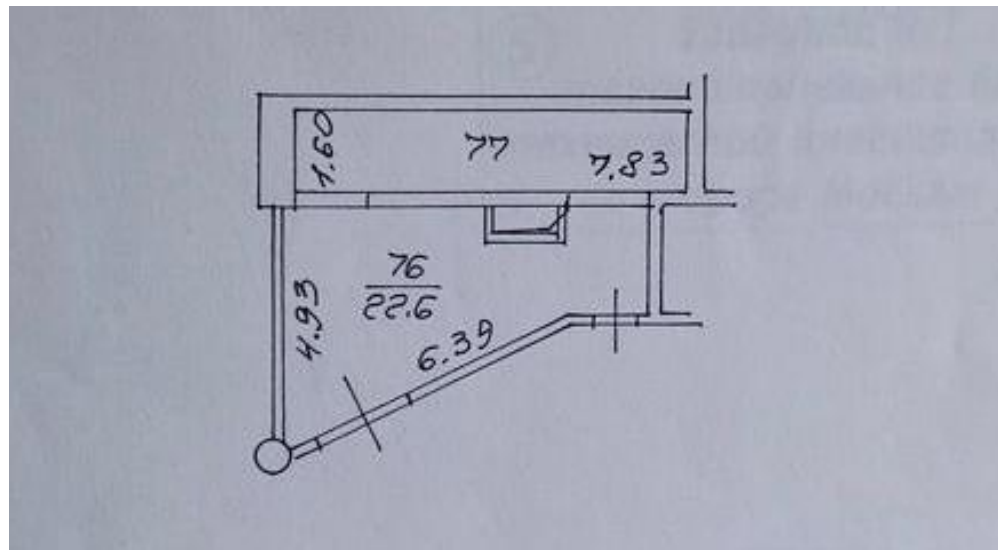

КОНТАКТЫ

Ситкин Артем

СПЕЦИАЛИСТ ПО НЕДВИЖИМОСТИ

Департамент коммерческой недвижимости
Агентство элитной недвижимости

ул Малая Пироговская, д 16

+7(916)616-7663

+7(495)797-7074

sitkin@chaseestate.ru

chaseestate.ru

