

ПОМЕЩЕНИЕ СВОБОДНОГО НАЗНАЧЕНИЯ 383 М²



Г. МОСКВА

г Москва, Кутузовский пр-кт,
д 12

ЛОТ № J57294



ПЛОЩАДЬ
383м²



ЭТАЖ/ЭТАЖНОСТЬ
1/11



НАЛОГОВАЯ



МОЩНОСТЬ ЭЛ.



ПАРКИНГ



СОСТОЯНИЕ

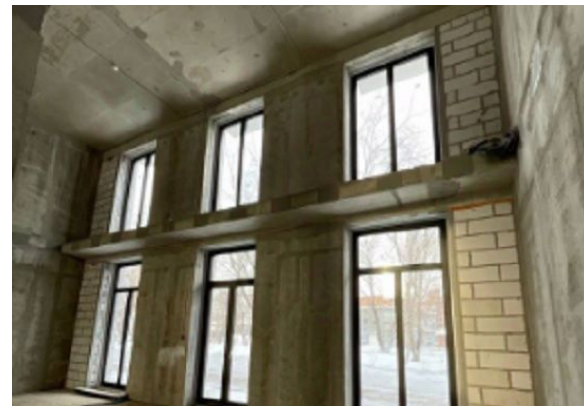
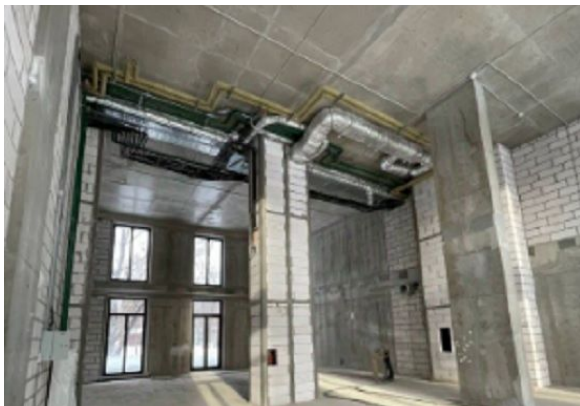

СТОИМОСТЬ

1 436 250 Р

45 000 м²/ГОД



НАЛОГ
с НДС

ПОМЕЩЕНИЕ СВОБОДНОГО НАЗНАЧЕНИЯ 383 М²



МЕТРО

Киевская

10 минут пешком



АДРЕС

г Москва, Кутузовский пр-кт, д 12

ЗАПАДНЫЙ



ОПИСАНИЕ

Предлагается в аренду помещение свободного назначения общей площадью 383м² в Авторском Клубном Доме Кутузовский,12. Потолок более 8м. Первый этаж 192кв.м. По желанию можно сделать антресоль, что позволит увеличить общую площадь в два раза, закладные для антресоли имеются. Электрическая мощность 40кВт. Имеется техническая вытяжка. Хрустальная колоннада с подсветкой украшает фасад, тихий зеленый сквер отделяет Вас от суеты правительственного проспекта, прилегающая территория орнаментально вымощена гранитом контрастных оттенков, разбит парк Сад четырех сезонов с многолетними растениями, цветущими с весны до первого снега. Паркинг на 129 машино-мест занимает два минусовых этажа. Удобная транспортная доступность от центров деловой индустрии: ММДЦ Москва-Сити, Экспоцентра, Центра международной торговли, АКБ МФК. Совсем рядом Москва-река, спуск к набережной Тараса Шевченко и пешеходному мосту Багратиона.

ПОМЕЩЕНИЕ СВОБОДНОГО НАЗНАЧЕНИЯ 383 М²

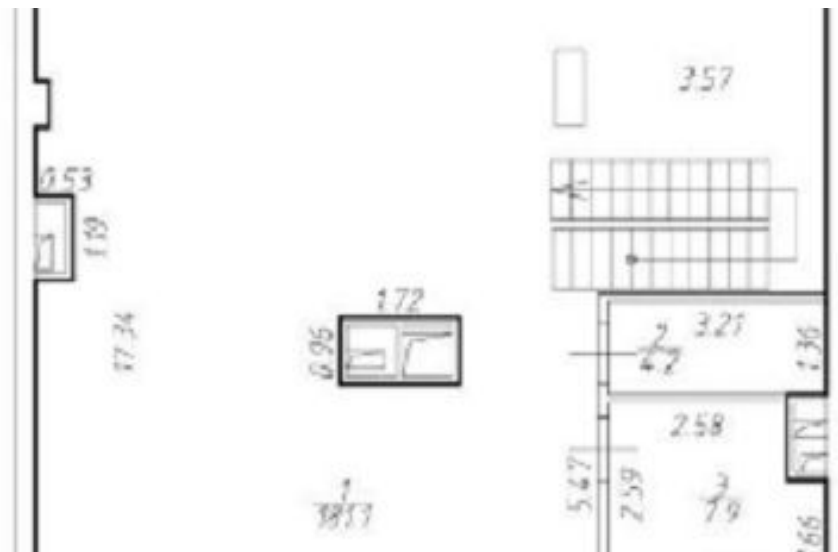
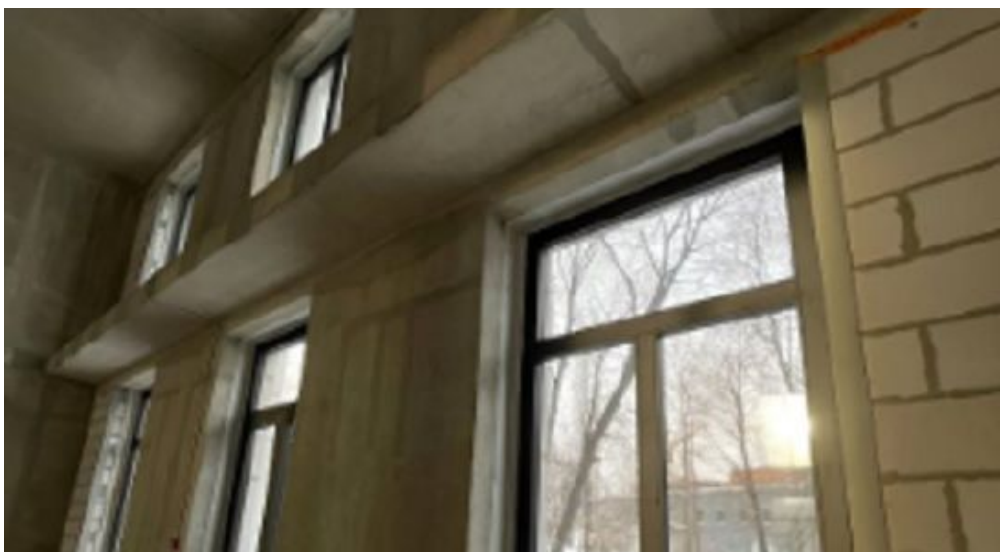

КОНТАКТЫ

Трубелина Валентина

СПЕЦИАЛИСТ ПО НЕДВИЖИМОСТИ

Департамент коммерческой недвижимости
Агентство элитной недвижимости

ул Малая Пироговская, д 16

+7(926)523-4267

+7(495)797-7074

trubelina@chaseestate.ru

chaseestate.ru

