



СТОИМОСТЬ
70 000 000 Р
510 948 /M2



МЕТРО РАМЕНКИ
г Москва, ул Мосфильмовская,
д 88 к 2



ПЛОЩАДЬ
137 М²



КОМНАТ
4



ЭТАЖ/ЭТАЖНОСТЬ
17 / 21



ОТДЕЛКА
черновая
отделка

РАСПОЛОЖЕНИЕ НА КАРТЕ



ЖК «МОСФИЛЬМОВСКИЙ»



АДРЕС

г Москва, ул Мосфильмовская,
д 88 к 2



МЕТРО

Раменки

13 минут пешком



ОКРУГ

Раменки



РАЙОН

Раменки

70 000 000 ₽

510 948 /M2

ПОДРОБНО ОБ ОБЪЕКТЕ



КОМНАТ/СПАЛЕН

4



ВЫСОТА ПОТОЛКОВ

3



КОЛ-ВО САМУЗЛОВ

2



ПАРКИНГ

Лот 69375 Дмитрий Зигануров

Добрый день, уважаемые покупатели и коллеги!

Вашему вниманию единственная 4х комнатная квартира без отделки, что позволяет Вам реализовать самые интересные и качественные дизайн решения. Видео на руках!

Планировка квартиры свободная, правильной формы, предусмотрено 137 м2 пространства, на которых можно расположить кухню-гостиную, 3 спальни, 2 ванные комнаты, гардеробную и две лоджии.

Высота потолков 3м. Окна _профиль Schuco - выходят на две стороны, всего две квартиры на этаже. Тихо, камерно, тепло. Планировка во вложении. Есть м/м на -1 уровне 18,6м2

Благодаря продуманной геометрии квартиры в спальнях можно ощутить чувство комфорта и уединения, в гостиной насладиться видами и подарить себе эмоции города в его ритмах и движениях. Проект стал победителем конкурса "Рекорды рынка недвижимости" в 2013 году в номинации "Новостройка №1" и получил премию как лучший проект бизнес-класса в Москве, раскинувшись на площадь равной 26 футбольных полей.

В ЖК сосредоточена вся инфраструктура для комфортного проживания: 2 частных школы, детский сад и детский языковой бизнес-клуб One с углубленным изучением языков, большой огороженный двор с детскими площадками, охрана по периметру, видеонаблюдение, консьерж, своя прогулочная зона с аллеями, премиальный фитнес центр с бассейном и магазин Азбука вкуса, аптеки, кафе, рестораны, банки, салоны красоты, удобная транспортная доступность, которая будет улучшена еще благодаря продлению Мосфильмовской улицы, метро Раменки 10 минут пешком.

Рядом гектары зеленых массивов и легендарных парков Ботанический сад МГУ и Парк 50-летия Октября и природный заказник реки. Район ЗАО _Раменки один из самых престижных, зеленых и благоприятных районов Москвы для жизни.

Лот № 39475
Искренне предлагаю разумное предложение!

chaseestate.ru

+7(495)797-7074

Звоните, и я организую показ!

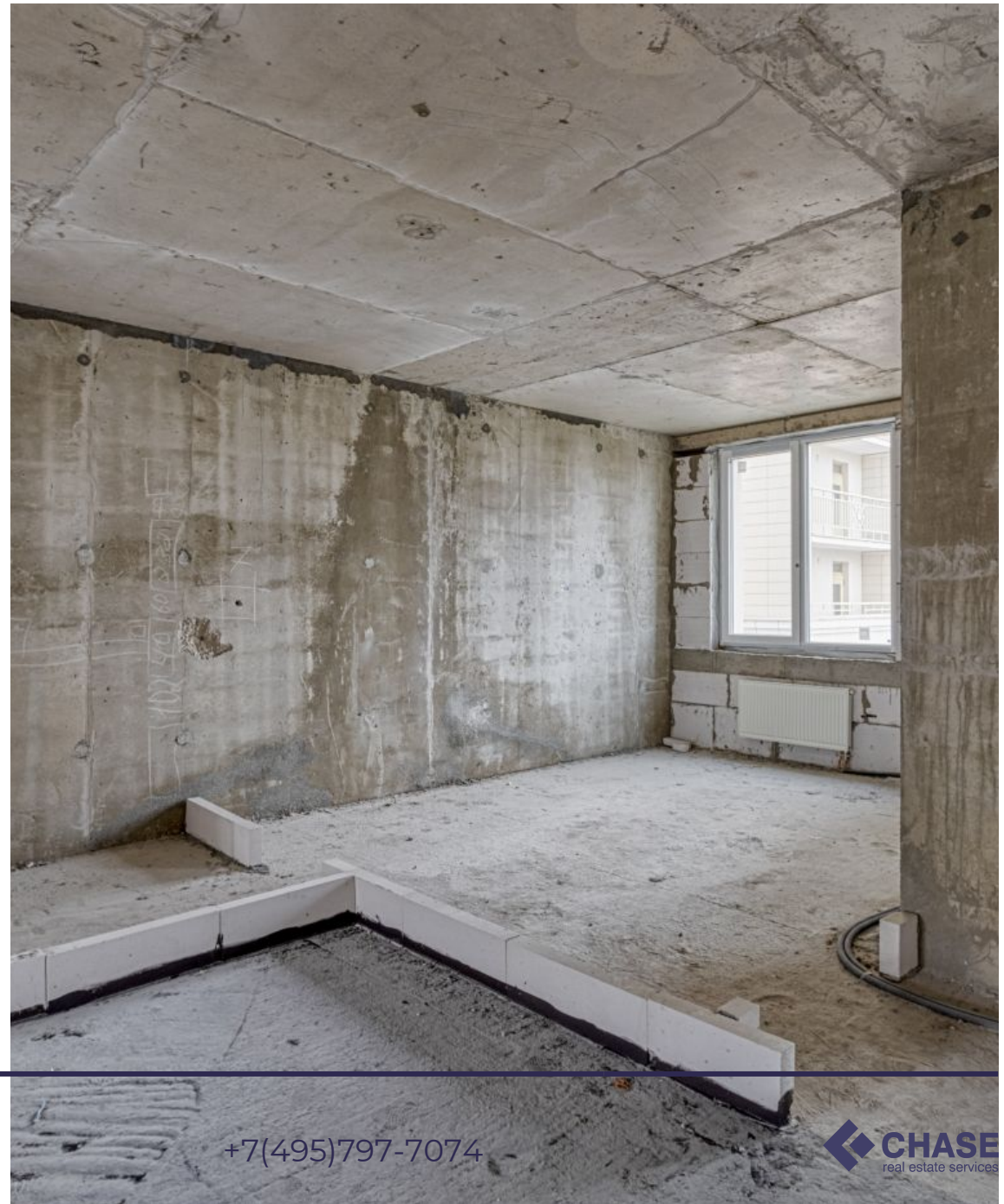

 **CHASE**
real estate services





































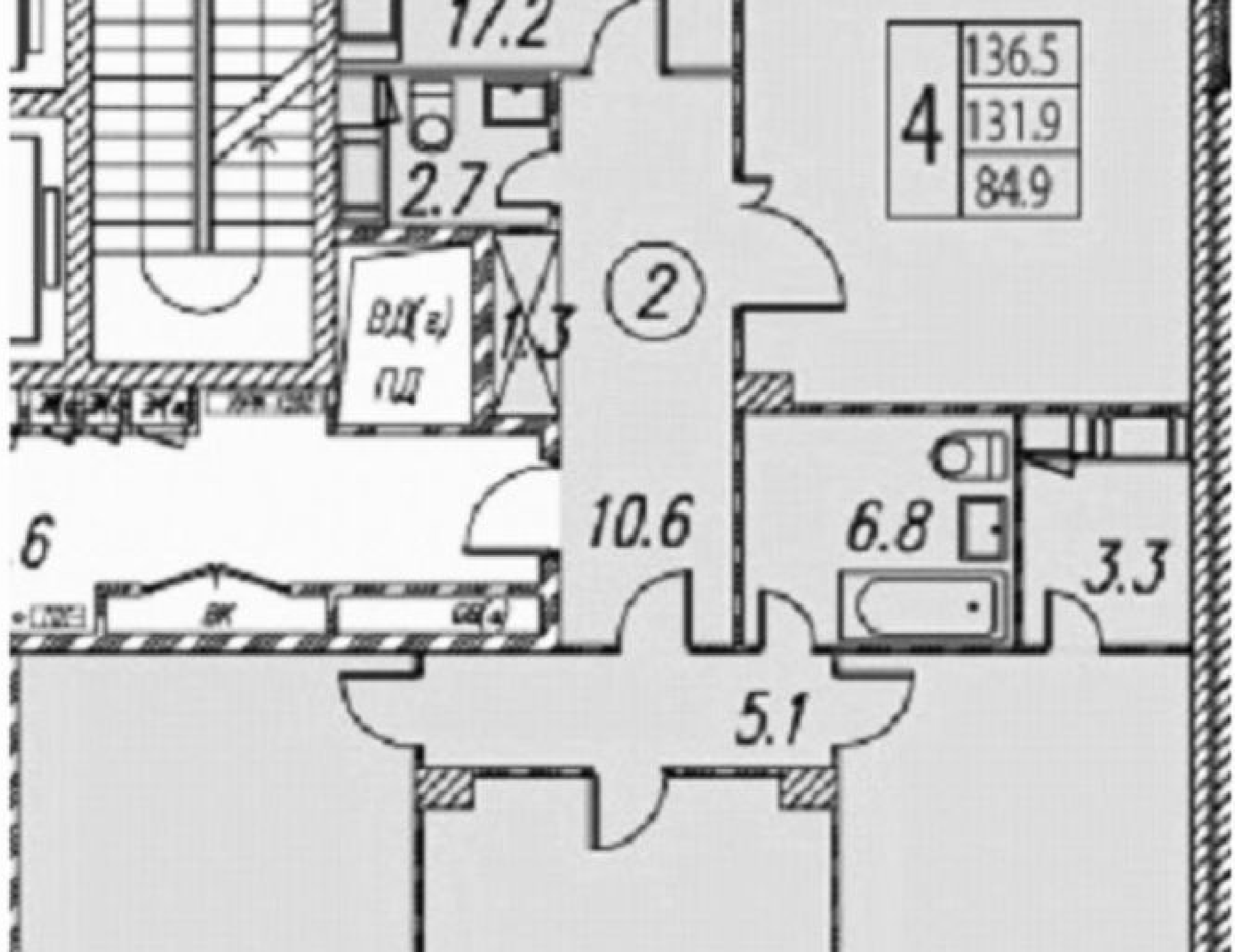





ЖК «МОСФИЛЬМОВСКИЙ»



 ГОД ПОСТРОЙКИ
2015

 ЗАСТРОЙЩИК
ООО
«МонАрх-УКС»

 КОЛ-ВО КВАРТИР

 ЭТАЖНОСТЬ
21

КОНТАКТЫ



**ЗИГАНУРОВ
ДМИТРИЙ**
СПЕЦИАЛИСТ ПО
НЕДВИЖИМОСТИ

Департамент городской
недвижимости
Агентство элитной
недвижимости

ул Малая Пироговская, д 16

+7(925)840-5555

ziganurov@chaseestate.ru

chaseestate.ru

